

ELKAY®



www.GreenSpec.com

INSTALLATION, CARE & USE MANUAL

Manual de Instalación, Cuidado y Utilización
Manuel d'installation/entretien/utilisation

VRCGRN8™ Series Barrier-Free Water Cooler

VRCGRN8™ La Barrera de la serie Liberta Agua Coolers

VRCGRN8™ Coolers d'Eau de Barrière-Libère de feuilleton



Note: Danger! Electric shock hazard. Disconnect power before servicing unit.
Nota: peligro! Peligro de descarga eléctrica. Desconecte antes de reparar la unidad.
Remarque : Danger ! Risque d'électrocution. Débrancher avant de réparer l'appareil.

Uses HFC-134A refrigerant
 Usa refrigerante HFC-134A
 Utilise du fluide frigorigène HFC-134A

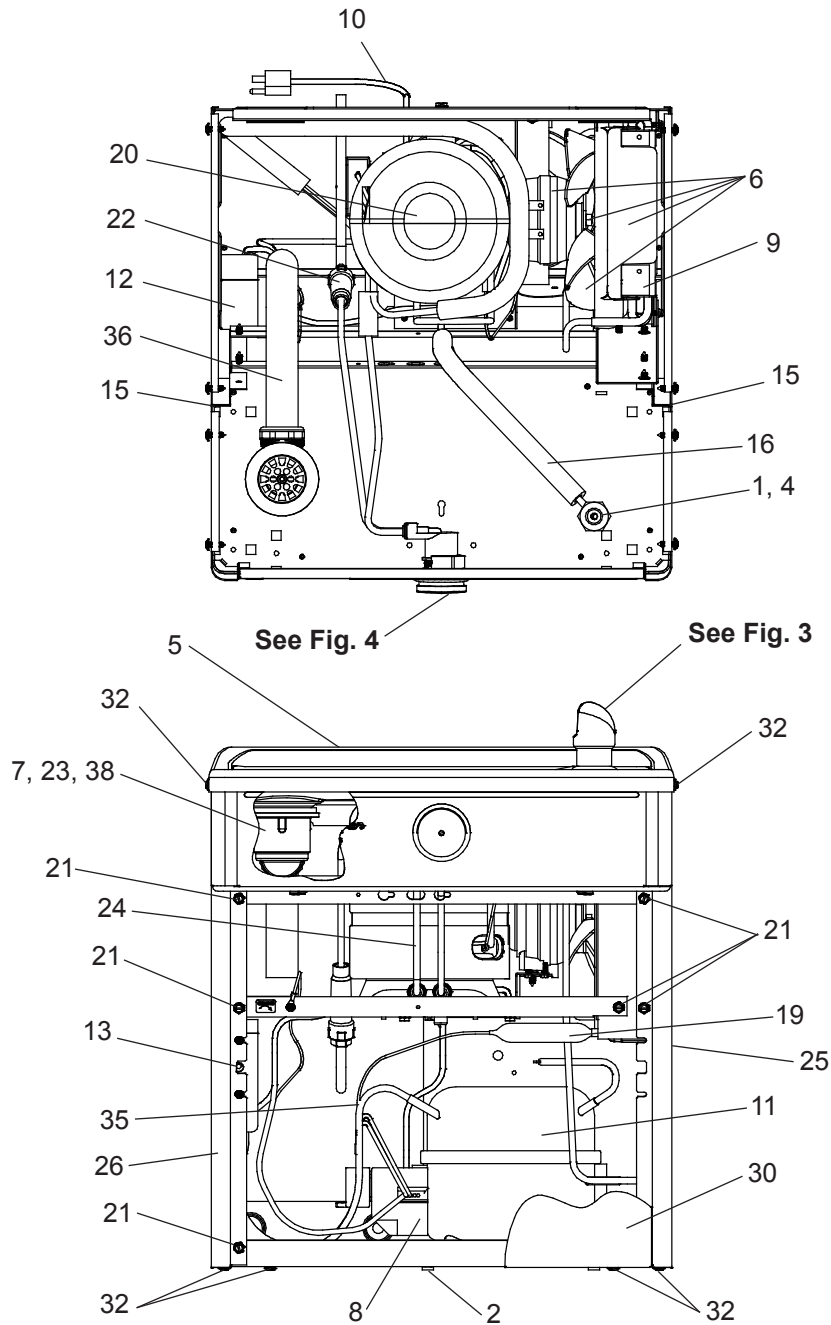

Fig. 1

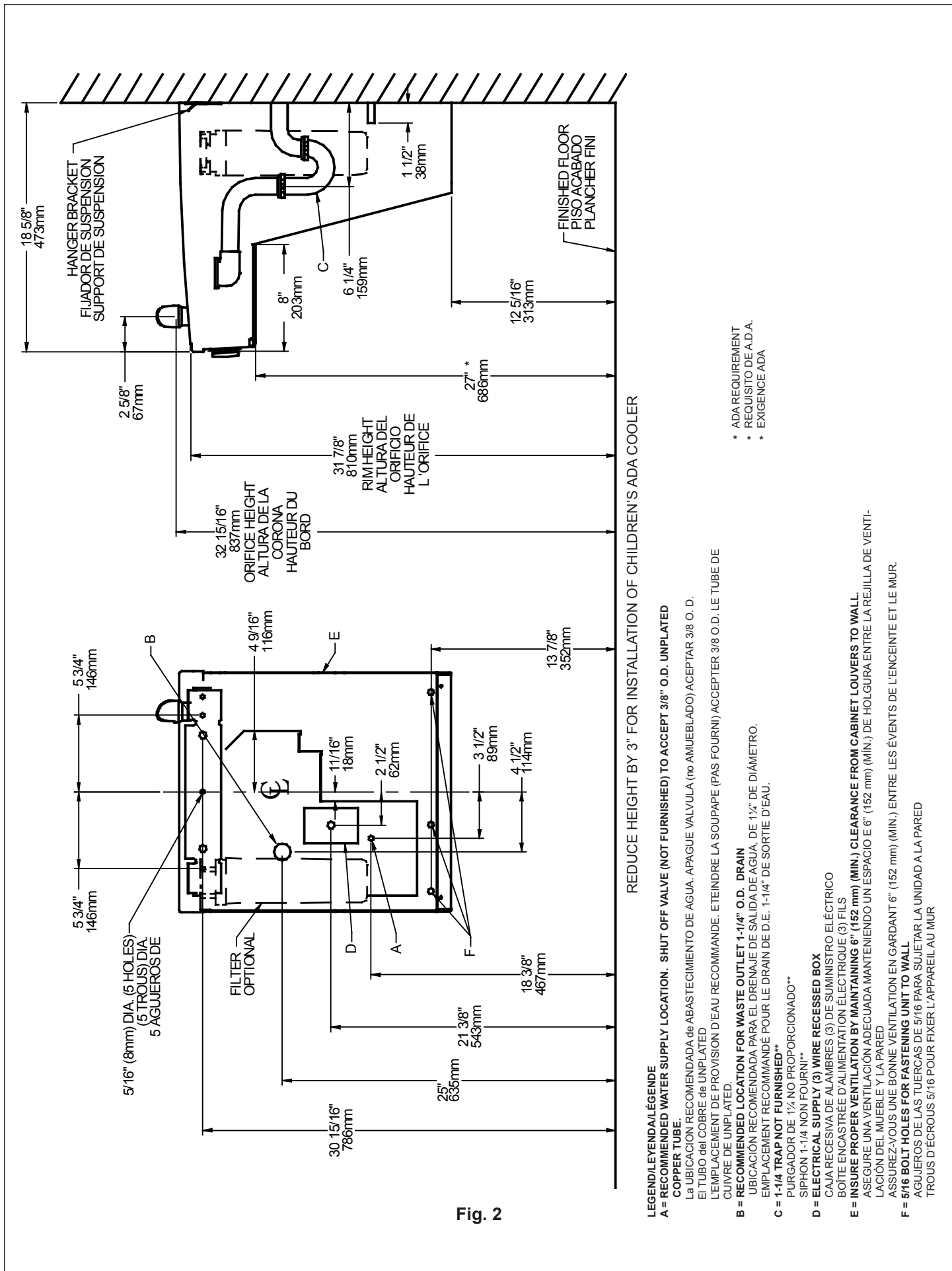

Fig. 2

REDUCE HEIGHT BY 3" FOR INSTALLATION OF CHILDREN'S ADA COOLER

- LEGEND/LEYENDA/LÉGENDE**
- A = RECOMMENDED WATER SUPPLY LOCATION. SHUT OFF VALVE (NOT FURNISHED) TO ACCEPT 3/8" O.D. UNPLATED COPPER TUBE.**
La UBICACION RECOMENDADA de ABASTECIMIENTO DE AGUA. APAGUE VALVULA (no AMUEBLADO) ACEPTAR 3/8 O. D. EL TUBO del COBRE de UNPLATED.
L'EMPLACEMENT DE PROVISION D'EAU RECOMMANDE. ETEINDRE LA SOUPAPE (PAS FOURNI) ACCEPTER 3/8 O.D. LE TUBE DE CUIVRE DE UNPLATED.
 - B = RECOMMENDED LOCATION FOR WASTE OUTLET 1-1/4" O.D. DRAIN**
UBICACION RECOMENDADA PARA EL DRENAJE DE SALIDA DE AGUA DE 1 1/4" DE DIAMETRO.
EMPLACEMENT RECOMMANDE POUR LE DRAIN DE D.E. 1-1/4" DE SORTIE D'EAU.
 - C = 1-1/4 TRAP NOT FURNISHED****
PURGADOR DE 1 1/4 NO PROPORCIONADO**
SIPHON 1-1/4 NON FOURNI**
 - D = ELECTRICAL SUPPLY (3) WIRE RECESSED BOX**
CAJA RECESIVA DE ALAMBRES (3) DE SUMINISTRO ELÉCTRICO
BOITE ENCASTRÉE D'ALIMENTATION ÉLECTRIQUE (3) FILS
 - E = INSURE PROPER VENTILATION BY MAINTAINING 6" (152 mm) (MIN.) CLEARANCE FROM CABINET LOUVERS TO WALL.**
ASEGURE UNA VENTILACIÓN ADECUADA MANTENIENDO UN ESPACIO E 6" (152 mm) (MIN.) DE HOLGURA ENTRE LA REJILLA DE VENTILACIÓN DEL MUEBLE Y LA PARED
ASSUREZ-VOUS UNE BONNE VENTILATION EN GARDANT 6" (152 mm) (MIN.) ENTRE LES ÉVÉNENTS DE L'ENCEINTE ET LE MUR.
 - F = 5/16 BOLT HOLES FOR FASTENING UNIT TO WALL**
AGUJEROS DE LAS TUERCAS DE 5/16 PARA SUJETAR LA UNIDAD A LA PARED
TROUS D'ÉCROUS 5/16 POUR FIXER L'APPAREIL AU MUR

* ADA REQUIREMENT
* REQUISITO DE A.D.A.
* EXIGENCE ADA

IMPORTANT
ALL SERVICE TO BE PERFORMED BY AN AUTHORIZED SERVICE PERSON

IMPORTANTE
TODOS EL SERVICIO DEBERÁ SER EFECTUADO POR UNA PERSONA DE SERVICIO AUTORIZADA

IMPORTANT
TOUT ENTRETIEN DOIT ÊTRE EFFECTUÉ PAR UN REPRÉSENTANT AUTORISÉ

HANGER BRACKETS & TRAP INSTALLATION

- 1) Remove hanger bracket fastened to back of cooler by removing one (1) screw.
 - 2) Mount the hanger bracket and trap as shown in Figure 2.
- NOTE:** Hanger Bracket **MUST** be supported securely. Add fixture support carrier if wall will not provide adequate support.
- IMPORTANT:**
- 6 1/4 in. (159mm) dimension from wall to centerline of trap must be maintained for proper fit.
 - Anchor hanger securely to wall using all five (5) 1/4 in. dia. mounting holes.
- 3) Install straight valve for 3/8" O.D. tube.

INSTALLATION OF COOLER

- 4) Hang the cooler on the hanger bracket. Be certain the hanger bracket is engaged properly in the slots on the cooler back as shown in Figure 2.
- 5) Loosen the two (2) screws holding the lower front panel at the bottom of cooler base and two (2) screws at the top (**Use torx bits sold separately**). Remove the front panel and set aside.
- 6) Connect water inlet line--See Note 4 of General Instructions.
- 7) Remove the slip nut and gasket from the trap and install them on the cooler waste line making sure that the end of the waste line fits into the trap. Assemble the slip nut and gasket to the trap and tighten securely. Recommend fastening cooler to wall using 5/16 bolt holes, (see fig.2, "F").

START UP

Also See General Instructions

- 8) Stream height is factory set at 45-50 PSI. If supply pressure varies greatly from this, adjust screw using the access hole in the pushbutton (insert screwdriver). CW adjustment will raise stream and CCW adjustment will lower stream. For best adjustment, stream should hit basin approximately 6-1/2" (165mm) from bubbler.

CLEANING

- 9) Recommended: Elkay's Stainless Butler Cleaner (Item LKSB16EA). Warm, soapy water or mild household cleaning products can be used to clean the exterior with a clean, soft cloth. Use of harsh chemicals, petroleum based or abrasive cleaners will void the warranty.

INSTALACIÓN DE FIJADOR DE SUSPENSIÓN Y DEL PURGADOR

- 1) Quite el fijador de suspensión sujetos a la parte posterior del enfriador quitando un (1) tornillo.
 - 2) Monte el fijador de suspensión y quite el purgador como se muestra en la Fig.2.
- NOTA:** El fijador de suspensión **DEBE** de ser sostenido con seguridad. Coloque portadores de soporte de instalaciones fijas si la pared no proveerá un soporte adecuado.
- IMPORTANTE:**
- Se debe mantener una dimensión de 6 1/4 pulgadas (159mm) desde la pared hasta la línea central del purgador para que calce de forma adecuada.
 - Ancle el suspensor de forma segura a la pared usando todos los cinco (5) agujeros de montaje de 1/4" de diámetro.
- 3) Instale la válvula directa para el tubo de 3/8" de diámetro externo.

INSTALACIÓN DEL ENFRIADOR DE AGUA

- 4) Suspenda el enfriador en el fijador de suspensión. Asegúrese que el fijador de suspensión calce correctamente en las ranuras de la parte posterior del enfriador como se indica en la figura 2.
- 5) Afloje los dos (2) tornillos que sostienen la parte inferior del panel en la parte inferior de la base del enfriador y los dos (2) tornillos en la parte superior (**Utilice los pedacitos torx vendidos por separado**). Quite el panel frontal y póngalo a un lado.
- 6) Conectar el tubo de entrada de agua. Ver la Nota 4 en las Instrucciones Generales.
- 7) Saque la tuerca deslizante y empaquetadura del colector e insálalos en la manquera de residuos de la nevera, asegurándose que el extremo de la manquera encaje en el colector. Coloque la tuerca deslizante y la empaquetadura en el colector y apriete firmemente. Recomiende el refrigerador de la cerradura para emparedar usando 5/16" agujeros de perno, (véase fig. 2, " F").

PUESTA EN MARCHA

Ver también las Instrucciones Generales

- 8) La altura del chorro se ajusta en la fábrica a 45-50 PSI. Si la presión de suministro varía mucho de esta valor, ajustar el tornillo usar el agujero de acceso en el botón. El ajuste en sentido horario elevará el chorro y en sentido contrahorario lo bajará (inserte el destornillador). Para un ajuste mejor, el chorro debe chocar con el depósito aproximadamente a 6-1/2"(165mm) del borboteador.

LIMPIEZA

- 9) Limpiador Recomendado: Elkay's Butler Cleaner (Item LKSB16EA). Podrá usar agua tibia jabonosa o productos caseros de limpieza para limpiar el exterior con un paño limpio y suave. El uso de productos químicos, productos basados en el petróleo o abrasivos anulará la garantía.

INSTALLATION DU SIPHON ET DU SUPPORT DE SUSPENSION

- 1) Retirez le support de suspension à l'arrière du refroidisseur en enlevant une (1) vis.
 - 2) Installez le support et le siphon tel qu'indiqué à la fig. 2.
- NOTE :** Le support de suspension **DOIT** être bien retenu en place. Ajoutez des ferrures de fixation si le mur n'offre pas le soutien voulu.
- IMPORTANT :**
- Pour avoir une bonne position, on doit garder une dimension de 6 1/4 po. (159mm) du mur à l'axe central du siphon.
 - Ancrez solidement le support au mur à l'aide des five (5) trous de fixation d'un diam. 1/4 po.
- 3) Installez la soupape droite dans le tuyau de D.E. 3/8".

INSTALLATION DU REFROIDISSEUR

- 4) Installez le refroidisseur sur le support en vous assurant que ceux-ci sont bien installés dans les fentes à l'arrière du refroidisseur tel qu'indiqué à la figure 2.
- 5) Dégagez les deux (2) vis retenant le panneau inférieur avant au bas de la base du refroidisseur ainsi que deux (2) vis sur le dessus (**Employez le peu Torx vendu séparément**). Retirez le panneau avant et mettez-le de côté.
- 6) Connectez l'alimentation en eau. - Voir note 4 des instructions générales.
- 7) Retirez l'écrou coulissant et le joint du siphon et les installer sur la conduite de vidange de la fontaine en s'assurant que l'extrémité de la conduite de vidange s'ajuste dans le siphon. Assemblez l'écrou coulissant et le joint sur le siphon et serrer fermement. Recommandez le refroidisseur d'attache pour murer utilisant 5/16" ; trous de boulon, (voir la fig. 2, " ; F" ;).

MISE EN MARCHÉ

Voir aussi les Instructions Générales

- 8) La pression du jet est réglée en usine 3,1 et 3,4 bars. Si la pression d'alimentation varie fortement de cette valeur employer l'ouverture d'accès dans le bouton-poussoir. Un réglage dans le sens des aiguilles d'une montre relève le jet, et un réglage dans le sens contraire l'abaisse (insérez le tournevis). Pour un réglage optimum, le jet doit frapper le bassin à environ 165 mm du barboteur.

NETTOYAGE

- 9) Recommandé : produit de nettoyage Stainless Butler Elkay (article LKSB16EA). De l'eau chaude savonneuse ou des produits de nettoyage domestiques doux peuvent être utilisés pour nettoyer l'extérieur avec un chiffon doux et propre. L'utilisation de produits chimiques forts, de produits de nettoyage abrasifs ou à base de pétrole annulera la garantie.

| COLOR TABLE | TABLA DE LOS COLORES | TABLE DE COULEURS | Item No. 25 Part No. Artículos No. No. de Pieza | Item No. 26 Part No. Artículos No. No. de Pieza | Item No. 27 Part No. Artículos No. No. de Pieza | Item No. 28 Part No. Artículos No. No. de Pieza | Item No. 29 Part No. Artículos No. No. de Pieza | Item No. 30 Part No. Artículos No. No. de Pieza |
|-----------------|----------------------|--------------------|---|---|---|---|---|---|
| PANEL COLOR | COLOR DEL PANEL | COULEUR DU PANNEAU | Article Pièce | Article Pièce | Article Pièce | Article Pièce | Article Pièce | Article Pièce |
| Stainless Steel | Acero inoxidable | Acier inoxydable | 28525C | 28528C | 28519C | 28522C | 1000003511 | 28858C |

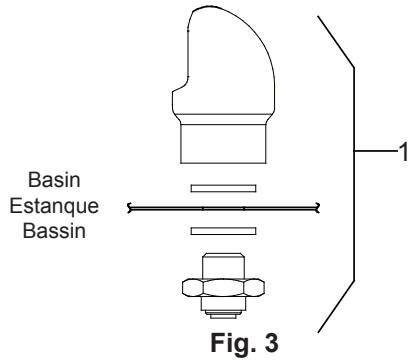

VANDAL RESISTANT BUBBLER DETAIL
DETALLE DEL GRIFO RESISTENTE AL VANDALISMO
DESCRIPTION DU BARBOTEUR RESISTANT AU VANDALISME

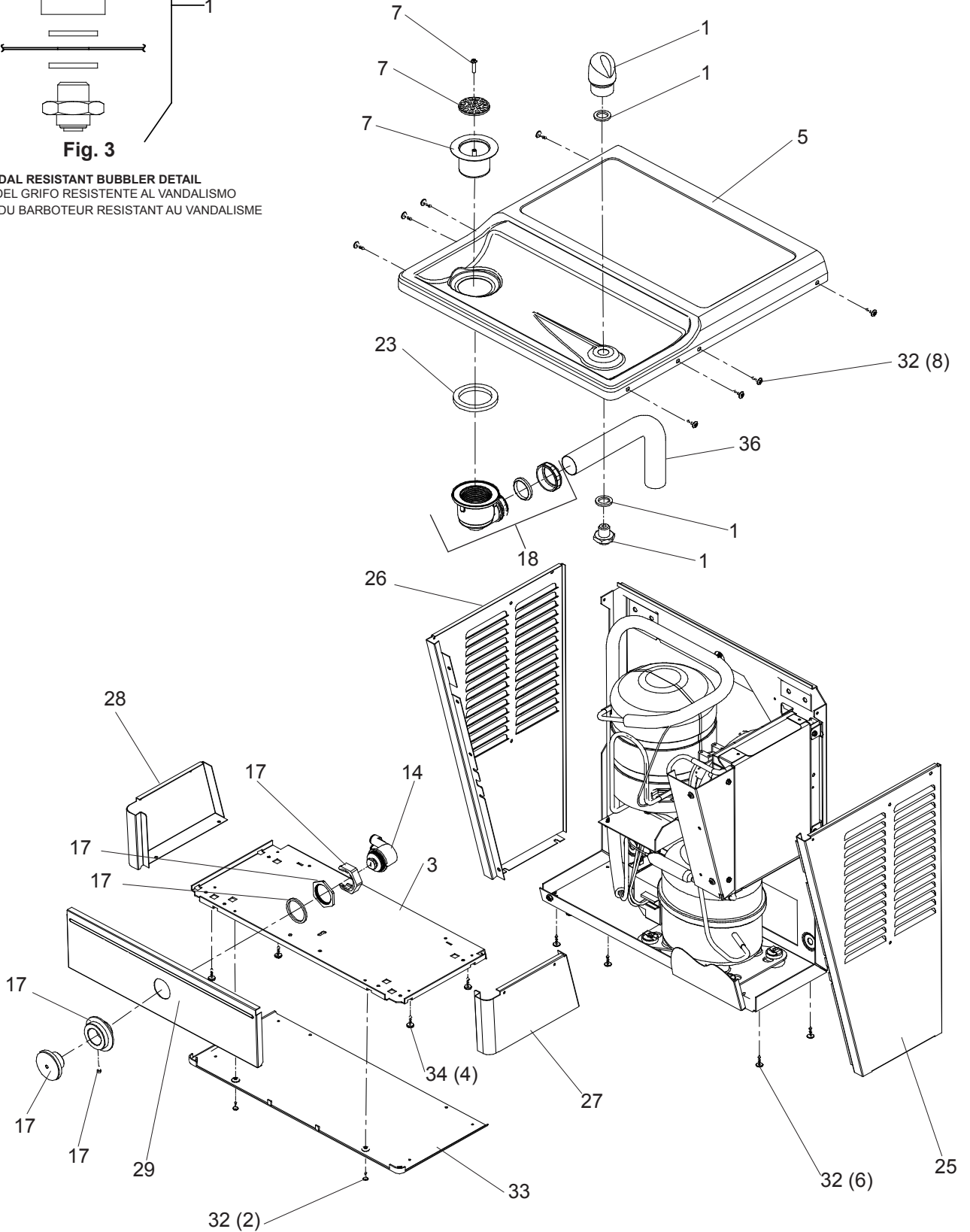

Fig. 4

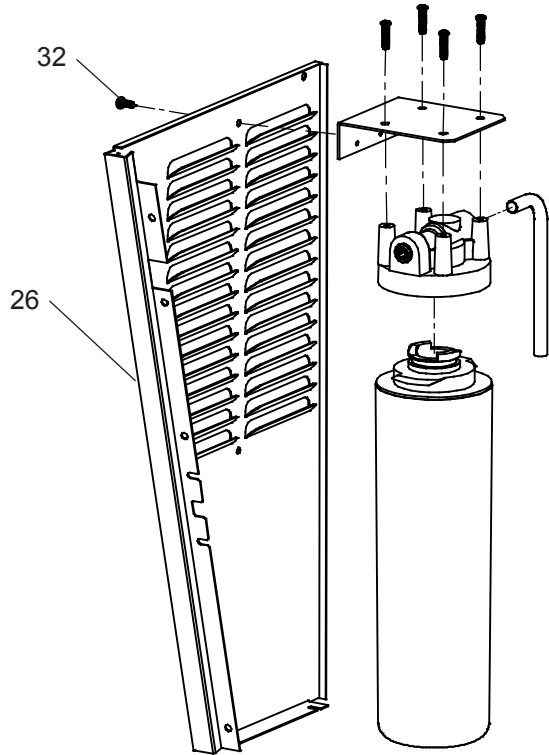

Fig. 5

Filter Installation Detail
 Detalle de la instalación del filtro
 Détail d'installation de filtre

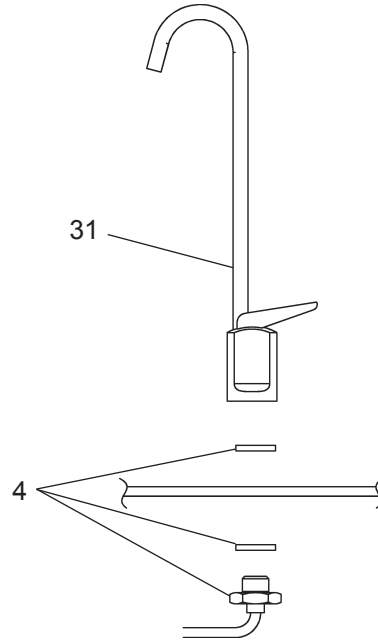

Fig. 6

Glass Filler Detail
 Detalle de cristal del llenador
 Détail en verre de remplisseur

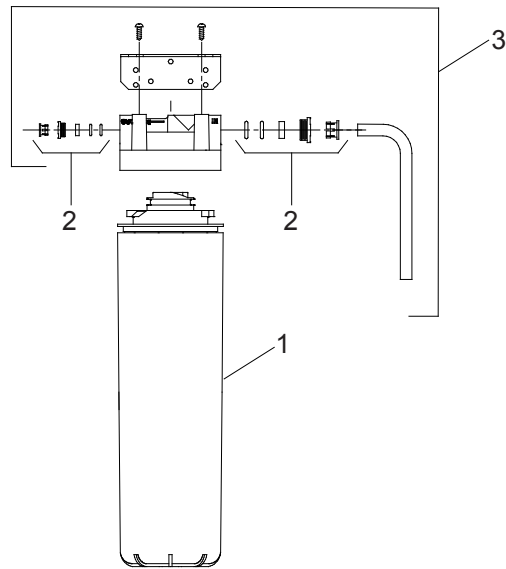

Fig. 7

| WATERSENTRY® FILTER PARTS LIST (See Fig. 7) | | | LISTA DE PIEZAS DEL FILTRO (Vea Fig. 7) | LISTE DES PIÈCES DU FILTRE (Voir Fig. 7) |
|--|------------|---|---|--|
| ITEM NO. | PART NO. | DESCRIPTION | DESCRIPCIÓN | DESCRIPTION |
| 1 | 51299C | Filter Assy | Ensamblado del Filtro | Ens. filtre |
| 2 | 98926C | Kit-Filter Head Fitting Includes John Guest Fittings | Kit-Filtro Jefe de montaje incluye a John Guest Accesorios | Kit-Filtrez Fitting tête comprend John Guest Raccord |
| 3 | 1000003563 | Assy -Filter Head & Bracket includes John Guest Figs/Screws | Asamblea-cabeza y soporte del filtro incluye tornillos y accesorios John Guests | Assemblée-tête & support du filtre inclut John Guest/vis |

115V PARTS LIST/ 115V LISTA DE PIEZAS/ 115V LISTE DES PIÈCES

| ITEM NO. | PART NO. | DESCRIPTION | DESCRIPCIÓN | DESCRIPTION |
|----------|-----------------|--|--|--|
| 1 | 98481C | Kit - Bubbler/Nipple/Gasket | Kit - Borboteador/Pezón/Empaque | Kit - Barboteur/Mamelon/Joint |
| 2 | 98777C | Kit - Compr Mtg Hdwe/ Grommets/Clips/Studs | Kit - Compresor Hardware/Arandelas/Clips/Pernos de Montaje | Kit - Compresseur Matériel/Ouilles/Clips/Tiges Filetées de Fixation |
| 3 | 22897C | Panel - Bottom Dispenser | Panel - Dispensador Inferior | Panneau - distributeur inférieur |
| 4 | 1000001792 | Kit - GF Nipple W/Gasket | Boquilla - Borboteador/GF | Mamelon - Barboteur/GF |
| 5 | 28963C | Basin - Stainless Steel | La palangana - Acero que no se Mancha | Le bassin - l'Acier de Stainless |
| | 28963C-002 | Basin - Stainless Steel (GF) | La palangana - Acero que no se Mancha (GF) | Le bassin - l'Acier de Stainless (GF) |
| 6 | 98775C | Kit - Fan Motor Assy/Blade/Motor/ Shroud/Screws/Nut | Kit - Ventilador Motor Montaje/Hoja/Motor Cubierta/Tornillos/Tuerca | Kit - Ventilateur Moteur Assemblée/Lame/ Moteur/Cache/Vis/écrou |
| 7 | 600985551640 | Kit - Strainer/Drain Plug Adapt/Screw | Kit - tapón de filtro/drenaje adaptar/tornillo | Kit - crépine/Drain Plug adapter/vis |
| 8 | 98750C | Kit - Capacitor/Relay/ Overload/Cover | Kit - Condensador del Compresor/ Relé/Sobrecarga/Cubierta | Kit - Condensateur de Compresseur/ Relais/Surcharge/Relais Coiffe |
| 9 | 98776C | Kit - Condenser/Drier | Kit - Condensador/Secador | Kit - Condensateur/Déshydrateur |
| 10 | 35870C | Power Cord | Cable Eléctrico | Cordon d'alimentation |
| *11 | 0000000768 | Compressor Serv. Pak EM 65 HHC | Paquete de Serv. del Compresor EM 65 HHC | Trousse d'entr. Suprresseur EM 65 HHC |
| 12 | 27124C | Cover - Cold Control | Cubierta de Control del Frio | Couvercle de Commande d'eau froide |
| 13 | 98773C | Kit - Cold Control/Screws | Kit - Control del Enfriamiento/Tornillo | Kit - Contrôle de Refroidissement/Vis |
| 14 | 98530C | Kit - Regulator/Nut/Holder | Kit - soporte de regulador de tuerca | Kit - régulateur/noix/titulaire |
| 15 | 75524C | Clip (Front & Rear Panels) | Brida (Paneles frontales y posteriores) | Pince (panneaux avant et arrière) |
| 16 | 56092C | Tubing - Poly (Cut To length) | Tubería de polietileno (Corte a la longitud) | Tubes - Polyéthylène (Couper à la longueur) |
| 17 | 1000001906 | Kit - Push Button Assy/Buttom/Sleeve/ Nuts/Spacer | Kit - botón montaje/botón/manga/tuerca/ separador | Kit - bouton poussoir Cpl/bouton/manchon/noix/ entretoise |
| 18 | 98684C | Kit - Drain Elbow/Gaskets/Nut/Washer Drier | Kit - desagüe Codo/juntas/tuerca/arandela Secador | Kit - vidange coude/joints/écrou/Rondelle Déshydrateur |
| 19 | 66703C | Kit - Evaporator Assembly | Kit - Ensamblado del Evaporizador | Kit - Ens. D'évaporateur |
| 20 | 0000000745 | Screw - #10 x 1/2" Lg. HHSM | Tornillo - #10 x 1/2" Lg. HHSM | Vis - #10 x 1/2 Lg. HHSM |
| 21 | 70002C | Strainer (See "General Instructions") | Filtro Bifurcado (Vea "Instrucciones Generales") | Grille (Voir "Directives Générales") |
| 22 | 55996C | Gasket - Drain | Obturador-Desagüe | Joint statique - drain |
| 23 | 100147140560 | Tube - Evap to Base | El tubo - Evaporador y La Base | Le tube - Evaporateur à La base |
| 24 | 66723C | Panel - RH Rear | Panel - Retrovisor Derecho | Panneau - arrière droit |
| 25 | See Color Table | Panel - LH Rear | Panel - Retrovisor Izquierdo | Panneau - arrière gauche |
| 26 | See Color Table | Panel - RH Dispenser Side | Panel - Lado derecho | Panneau - côté droit |
| 27 | See Color Table | Panel - LH Dispenser Side | Panel - Lado izquierdo | Panneau - côté gauche |
| 28 | See Color Table | Panel - Dispenser Front | Panel - Dispensador Frontal | Panneau - avant |
| 29 | See Color Table | Panel - Front Lower | Panel - Frente Inferior | Panneau - avant inférieur |
| 30 | See Color Table | Glass Filler - Push Lever | El llenador de cristal - empuje la palanca | Le remplisseur en verre - poussez le levier |
| 31 | 75630C | Kit - #10 Pinned Torx Screws/T-25 Bit | Kit - Torx #10 cubriñ tornillos/T-25 bit | Kit - #10 épinglé Torx vis/T-25 bits |
| 32 | 0000001190 | Cover - Dispenser Bottom | Cubierta-Dispensador Inferior | Couvercle - distributeur inférieur |
| 33 | 55931C | Screw - #8 x .62 Torx/Slot | Tornillo - #8 x .62 Torx/Slot | Vis - #8 x .62 Torx/Slot |
| 34 | 70864C | Kit - Heat Exchanger/Drier | Kit - Intercambiador de Calor/Secador | Kit - Échangeur Thermique/Déshydrateur |
| 35 | 98778C | Wasteline | Tubo de desagüe | Tube de Drainage |
| 36 | 45930C | Hanger Bracket | El Paréntesis del gancho | Crochet de cintre |
| NS | 28551C | | | |

NS = NOT SHOWN

***REPLACE WITH SAME COMPRESSOR USED
IN ORIGINAL ASSEMBLY.**

NOTE: All correspondence pertaining to any of the above water coolers or orders for repair parts MUST include Model No. and Serial No. of cooler, name and part number of replacement part.

***REEMPLACEZ AVEC LE MÊME SURPRESSEUR QUE
USADO EN EL ENSAMBLADO INICIAL.**

NOTA: Toda la correspondencia relacionada con el enfriador de agua anterior o con una orden de reparación piezas DEBERÁ incluir el número de modelo y número de serie del enfriador, el nombre y número de pieza de la pieza de repuesto.

***REPLACEZ AVEC LE MÊME SURPRESSEUR QUE
CELUI UTILISÉ ORIGINALEMENT.**

NOTE : Toute correspondance au sujet des refroidisseurs d'eau courante ou toute commande de pièce de rechange DOIT inclure le numéro de modèle et le numéro de série du refroidisseur ainsi que le nom et le numéro de pièce à remplacer.

FOR PARTS, CONTACT YOUR LOCAL DISTRIBUTOR OR CALL 1.800.834.4816
PARA PIEZAS, CONTACTE A SU DISTRIBUIDOR LOCAL O LLAME AL 1.800.834.4816
POUR OBTENIR DES PIÈCES, CONTACTEZ VOTRE DISTRIBUTEUR LOCAL OU COMPOSEZ LE 1.800.834.4816

REPAIR SERVICE INFORMATION TOLL FREE NUMBER 1.800.260.6640
NÚMERO GRATIS DE SERVICIO 1.800.260.6640

INFORMATIONS POUR LE SERVICE PAR NUMERO SANS FRAIS 1.800.260.6640

ELKAY MANUFACTURING COMPANY • 2222 CAMDEN COURT • OAK BROOK, IL 60523 • 630.574.8484

PRINTED IN U.S.A.
IMPRESO EN LOS E.E.U.U.
IMPRIMÉ AUX E.-U.